

Λύμπια, Λευκωσία



Διδάσκων:
Δρ.Μαρία Φιλοκύπρου, Επίκουρη Καθηγήτρια

Φοιτήτριες:
Ηρακλέους Κυριακή, Καλαπαλική Στυλιάνα, Νικολέττη Κατερίνα, Πλάτωνος Ελένη





Λύμπια, Λευκωσία

Περιεχόμενα:

Σελίδες	
1-2	Εισαγωγή, Γενικές πληροφορίες για τον παραδοσιακό οικισμό Λυμπιών
3	'Πέτρα των Λυμπιών'
4-5	Χαρτογράφηση και γενική πολεοδομική ανάλυση χωριού
6-8	Τυπολογία Οικιών
9	Καταγραφή συντηρημένων και ασυντήρητων κτισμάτων
10-11	Σύγκριση προσόψεων με πίσω όψεων οικιών
12-14	Ανάλυση θυρών και περιθυρωμάτων τους
15- 19	Ανάλυση παραθύρων και περιθυρωμάτων τους
20	Πλάκες με ανάγλυφο στις εξώθυρες και τα παράθυρα
21	Δεύτερο μέρος εργασίας
22- 34	Ανάλυση οικίας και πρόταση προσθήκης
35	Συμπεράσματα και βιβλιογραφία



Λύμπια

Το ακριτικό χωριό, Λύμπια, είναι χτισμένο στην καρδιά του νησιού και απέχει μόλις 27 χιλιόμετρα από την πρωτεύουσα.

Βρίσκεται σε μια εξαιρετικά πλεονεκτική θέση, αφού είναι στο μέσο δυο αστικών κέντρων, της Λευκωσίας και της Λάρνακας, γεγονός που συνέβαλε στην ανάπτυξη της κοινότητας.

Στα βόρεια συνορεύει με το κατεχόμενο χωριό, Λουριτζίνα, νοτιοανατολικά

με το τουρκοκυπριακό χωριό, Κόση, ενώ βορειοδυτικά με το δήμο Ιδαίου.



Όνομασία Χωριού

Μια από τις εκδοχές που από τους περισσότερους θεωρείται ως η πιο σωστή, αναφέρει πως το όνομα του χωριού προήλθε από ένα παλιό οικισμό, όπως προαναφέρθηκε, που ονομαζόταν «Ολύμπια», εξ ου και η σημερινή ονομασία «Λύμπια». Ειδικότερα, η εκδοχή αυτή, όπως αναφέρει το Κοινοτικό Συμβούλιο, είναι ορθή αφού πράγματι σε μια τοποθεσία στα ανατολικά του σημερινού χωριού, στην τοποθεσία Φτέλια, ανασκάφηκαν αρχαίοι τάφοι του παλαιού προχριστιανικού συνοικισμού Ολύμπια.

Όρια Χωριού:



Παρόλο που το χωριό καλύπτει μεγάλες εκτάσεις γης οι περισσότερες είναι γεωργικές. Η οικιστική περιοχή βρίσκεται ανατολικά του αυτοκινητοδρόμου Λάρνακα-Λευκωσία.

Πληθυσμιακή ανάπτυξη:

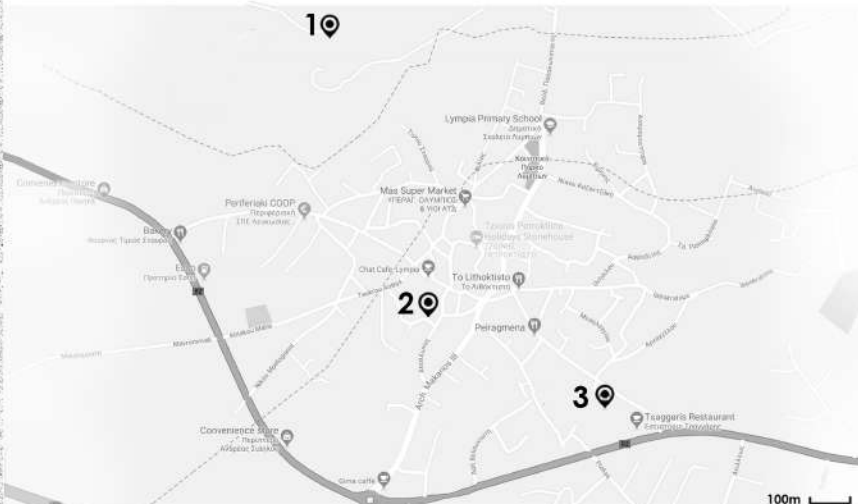

1. Εκκλησία Τιμίου Σταυρού



2. Εκκλησία Αγίου Γεωργίου



3. Εκκλησία Αγίου Επιφανείου

Εκκλησίες

Υπάρχει μια εκκλησία στο χωριό αφιερωμένη στον Άγιο Γεώργιο και μια νέα μεγαλύτερη εκκλησία αφιερωμένη στον Άγιο Επιφάνιο.

Υπάρχουν, επίσης, το κατεχόμενο ξωκλήσι του Τιμίου Σταυρού καθώς και δυο ξωκλήσια, το ένα αφιερωμένο στον Προφήτη Ηλία και το άλλο στην Αγία Μαρίνα.

Καταγραφή Εκκλησιών σε κάτοψη:

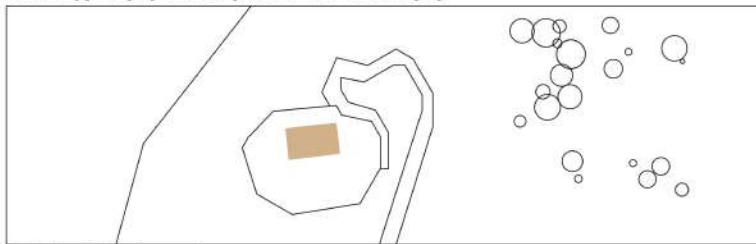

Εκκλησία Τιμίου Σταυρού

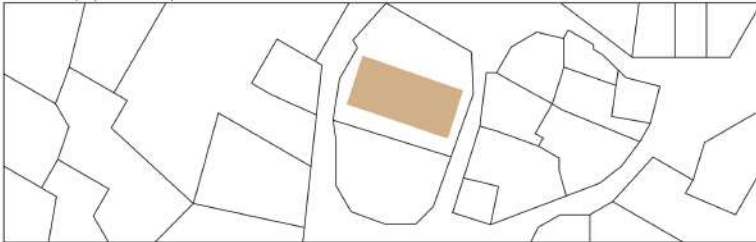

Εκκλησία Αγίου Γεωργίου

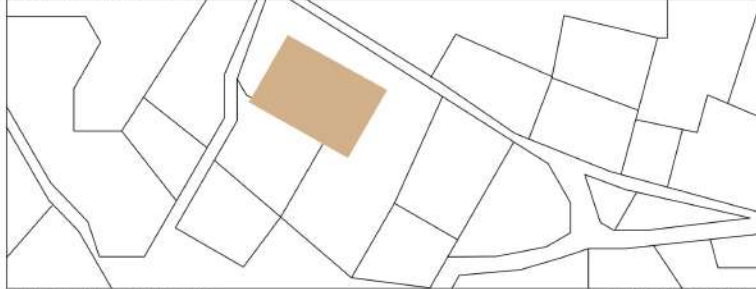

Εκκλησία Αγίου Επιφανείου

Κλίμακα 1:500

Χώρος περιμετρικά των εκκλησιών:

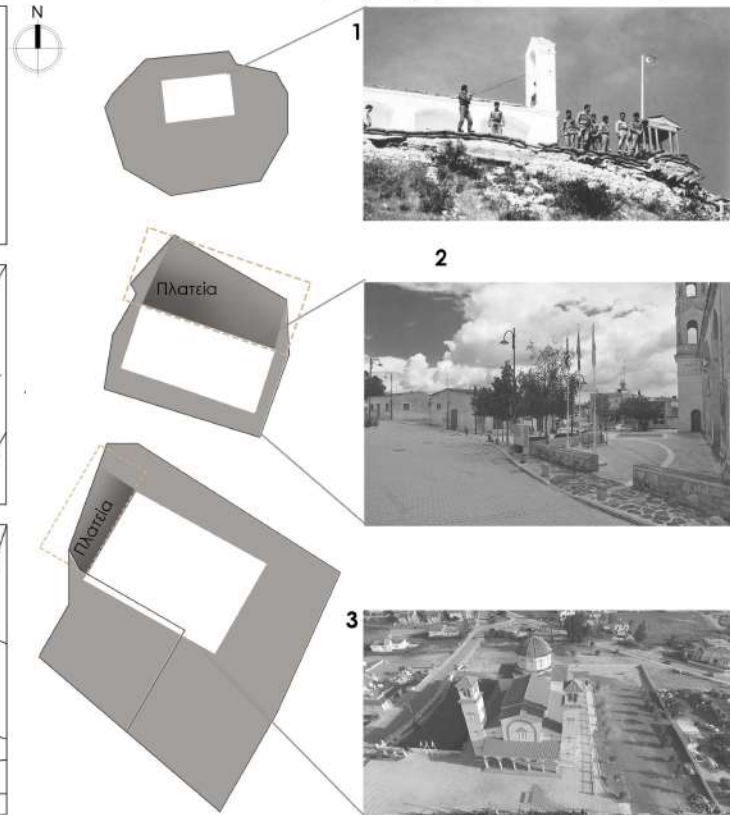

1 Το ξωκλείσι του Τιμίου Σταυρού είναι κατεχόμενο από το 1974, επομένως η περιοχή περιμετρικά αποτελείται από ακαλλιέργητη γη.

2 Η εκκλησία του Αγίου Γεωργίου αποτελεί κτίσμα του 1901 στον πυρήνα του χωριού με πλατειακό χώρο μπροστά από την πρόσοψη της εκκλησίας.

3 Η εκκλησία του Αγίου Επιφανείου αποτελεί την πιο πρόσφατη εκκλησία του χωριού με πλατειακό χώρο μπροστά από την πρόσοψη της εκκλησίας και χώρο στάθμευσης περιμετρικά των υπόλοιπων τριών όψεων, σε χαμηλότερο υψόμετρο.

Συμπέρασμα: Μέσω της καταγραφής των εκκλησιών σε κάτοψη παρατηρείται ότι, η κλίμακα και των τριών διαφέρει.

Παράλληλα η ανάπτυξη της κοινότητας με την πάροδο των χρόνων και ο ιδιαίτερος δεσμός της με την θρησκεία, οδήγησε στην δημιουργία νέας, μεγαλύτερης σε χωρητικότητα εκκλησίας.

Πυρήνας Χωριού:



Μεγάλη Κλίμακα



Μικρή Κλίμακα

Ανάγλυφο εδάφους οικισμού

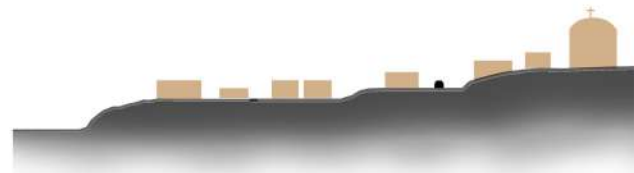

Από τα πρώτα κτίσματα που εμφανίστηκαν στον πυρήνα του χωριού ήταν η εκκλησία του Αγίου Γεωργίου.

Υπάρχει υψομετρική διαφορά μέχρι και 10 μέτρα από την περιφέρεια του χωριού προς το κέντρο.



Ανατολικά της εκκλησίας



Νοτιοδυτικά της εκκλησίας

Ιστορική Αναδρομή

Τον 20ο αιώνα όταν οι κάτοικοι του χωριού ήθελαν να κτίσουν την οικία τους, επισκέπτονταν τον ποταμό κατάλακκο βορειοδυτικά του χωριού από όπου προμηθεύονταν την πέτρα η οποία εξακολουθεί να υπάρχει και μετέπειτα. Λόγω της συνεχούς χρήσης της από την κοινότητα του χωριού η πέτρα αυτή ονομάστηκε 'πέτρα των Λυμπίων'.

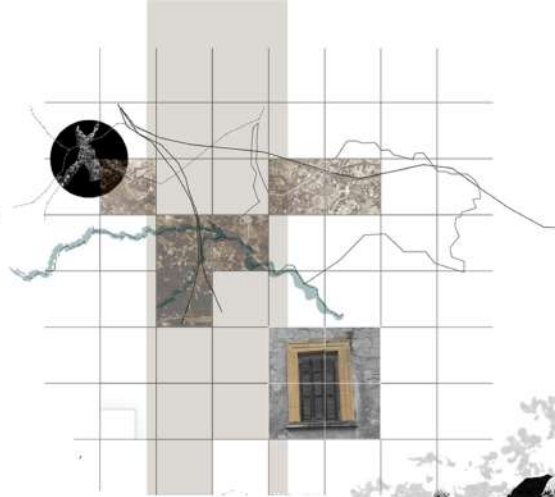

Λίθινες Τοιχοποιίες



Είδη πέτρας του οικισμού:



Προσθιθέμενη πέτρα ίδιου είδους, με πρόσφατη επεξεργασία



Πέτρα ίδιου είδους που υπέστη φθορά



Άλλης κατηγορίας πέτρα για επικάλυψη δαπέδου



Φθορά Πέτρας:

Άλλα παραδείγματα από οικίες που χρησιμοποίησαν την συγκεκριμένη πέτρα.

Η πέτρα σε κάθε οικία διαφέρει σε χρώμα κυρίως λόγω της αλλοίωσης που υπέστη από την πάροδο του χρόνου.

Αλλοίωση



Αλλοίωση Παραδειγμάτων:



Συμπέρασμα:

Υπάρχουν ποικίλα είδη πέτρας στο χωριό. Η κατάσταση τους στις περισσότερες περιπτώσεις εξαρτάται από τις απαιτήσεις του ιδιοκτήτη.

Γενική Ανάλυση χωριού:

Το χωριό ξεκίνησε να επεκτείνεται από μέσα προς τα έξω. Με πυρήνα την εκκλησία Αγίου Γεωργίου και τη γύρω περιοχή.

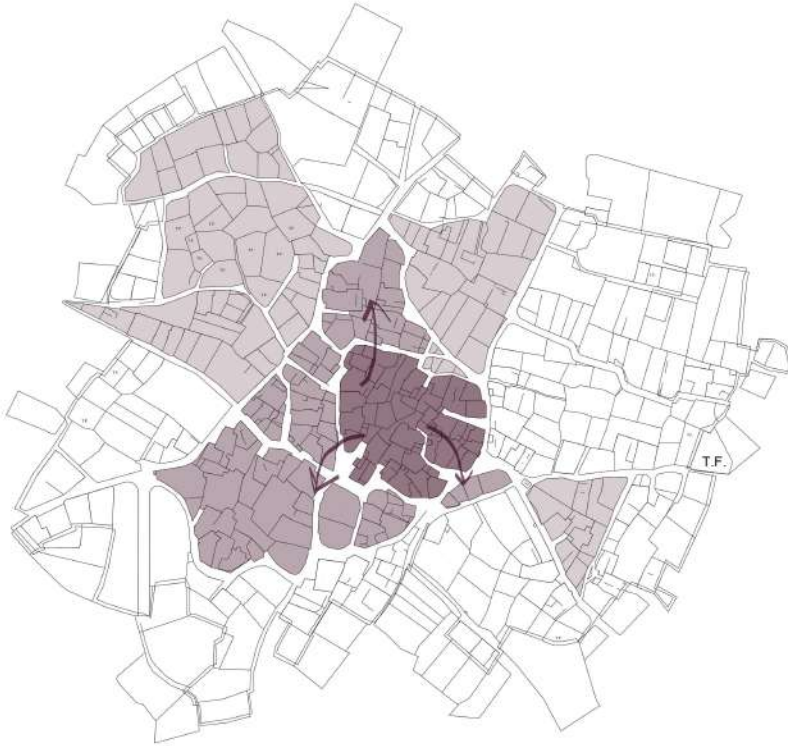

Χάρτης που αποτυπώνει τα αδιέξοδα στην περιοχή.

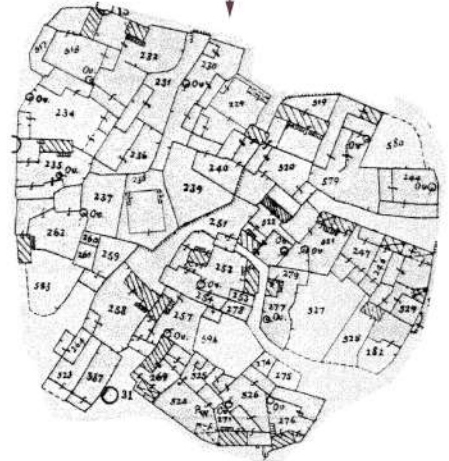
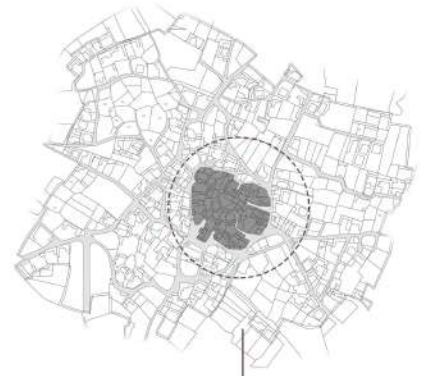

Χάρτης Λυμπιών του 1923

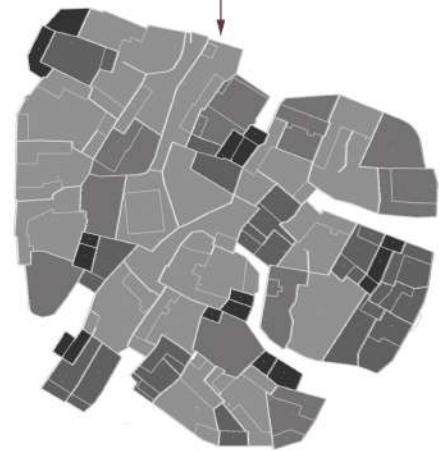

Έκταση οικοπέδων:

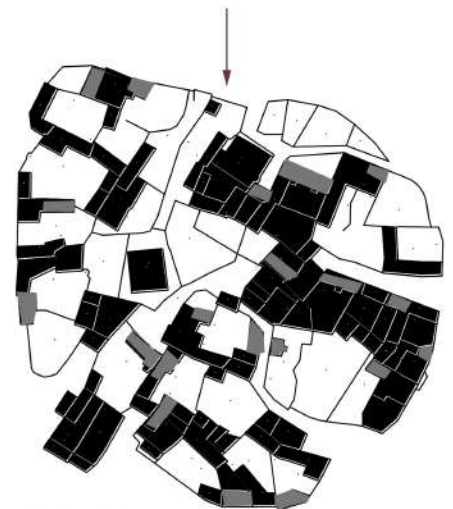

Οικίες: ■
Διώροφα: ■

Χαρτογράφηση:

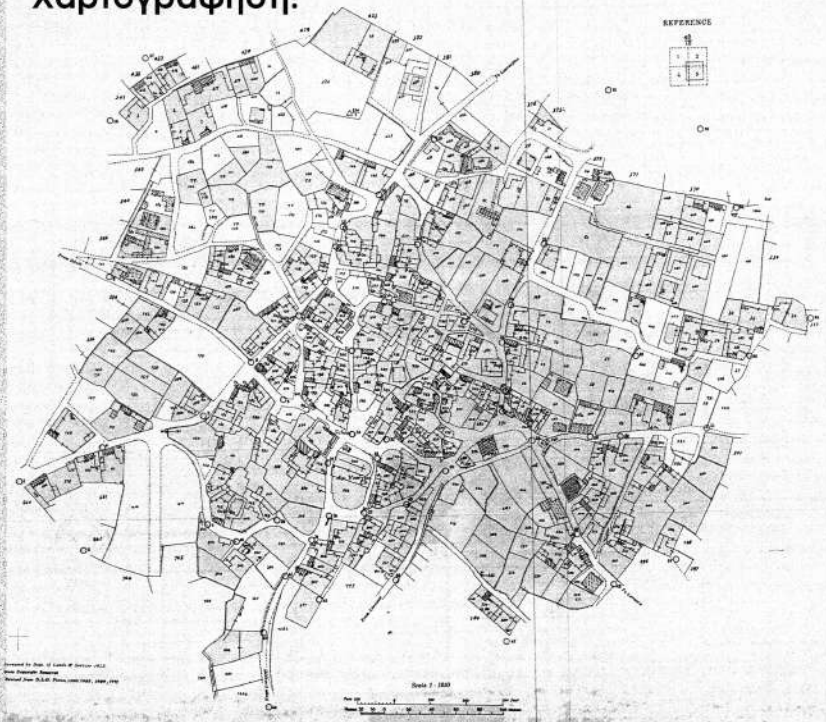

Χάρτης Λυμπιών επί Αγγλοκρατίας

Βρύσες και Φούρνοι:

• Βρύσες ΣΥΝΟΛΟ 55

• Φούρνοι ΣΥΝΟΛΟ 64

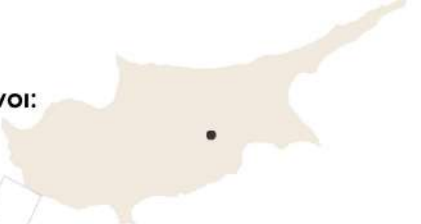

Στο χωριό υφίστανται μεγάλος αριθμός βρύσεων και Φούρνων.

Οι Φούρνοι αποτελούσαν αναπόσπαστο τμήμα πολλών παραδοσιακών οικιών γι' αυτό βρίσκονται τοποθετημένοι στις αυλές των κατοικιών.

Οι βρύσες αποτελούσαν τη μοναδική προσβάσιμη πηγή πόσιμου νερού για τον οικισμό. Η τοποθέτησή τους κοντά στους δρόμους εναρμονίζεται με τον δημόσιο χαρακτήρα του νερού και άρα τη χρήση του από όλους τους κατοίκους. Οι ίδιοι χρησιμοποιούσαν το πόσιμο νερό από τις βρύσες για οικιστικούς και γεωργικούς σκοπούς. (Σήμερα οι περισσότερες βρύσες έχουν αφαιρεθεί ή παραμένουν αναξιοποίητες).



Κτιστό και Άκτιστο



Διόροφες οικίες

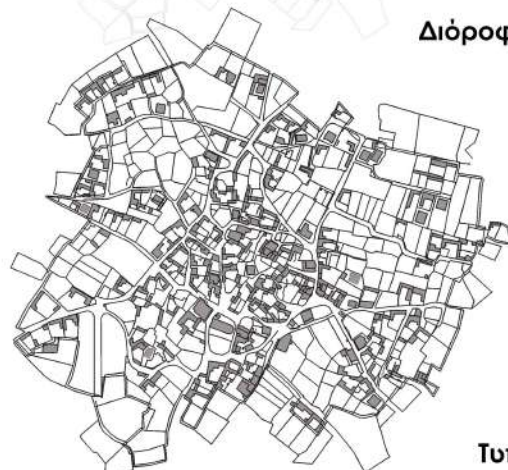

Τυπολογίες



Συμπέρασμα:

Από μαρτυρίες από κατοίκους καταλήγουμε στο συμπέρασμα ότι η εύκολη πρόσβαση στο νερό βοήθησε τους κατοίκους και στο λάξευμα και ξέπλυμμα της **τοπικής πέτρας** που χρησιμοποιούσαν τόσο έντονα και **ως διακοσμητικό υλικό στα περιθρώματα των παραθύρων και των θυρών** (γεγονός παράδοξο για ένα οικισμό αγροτικού τύπου.)

Τυπολογία Οικιών:

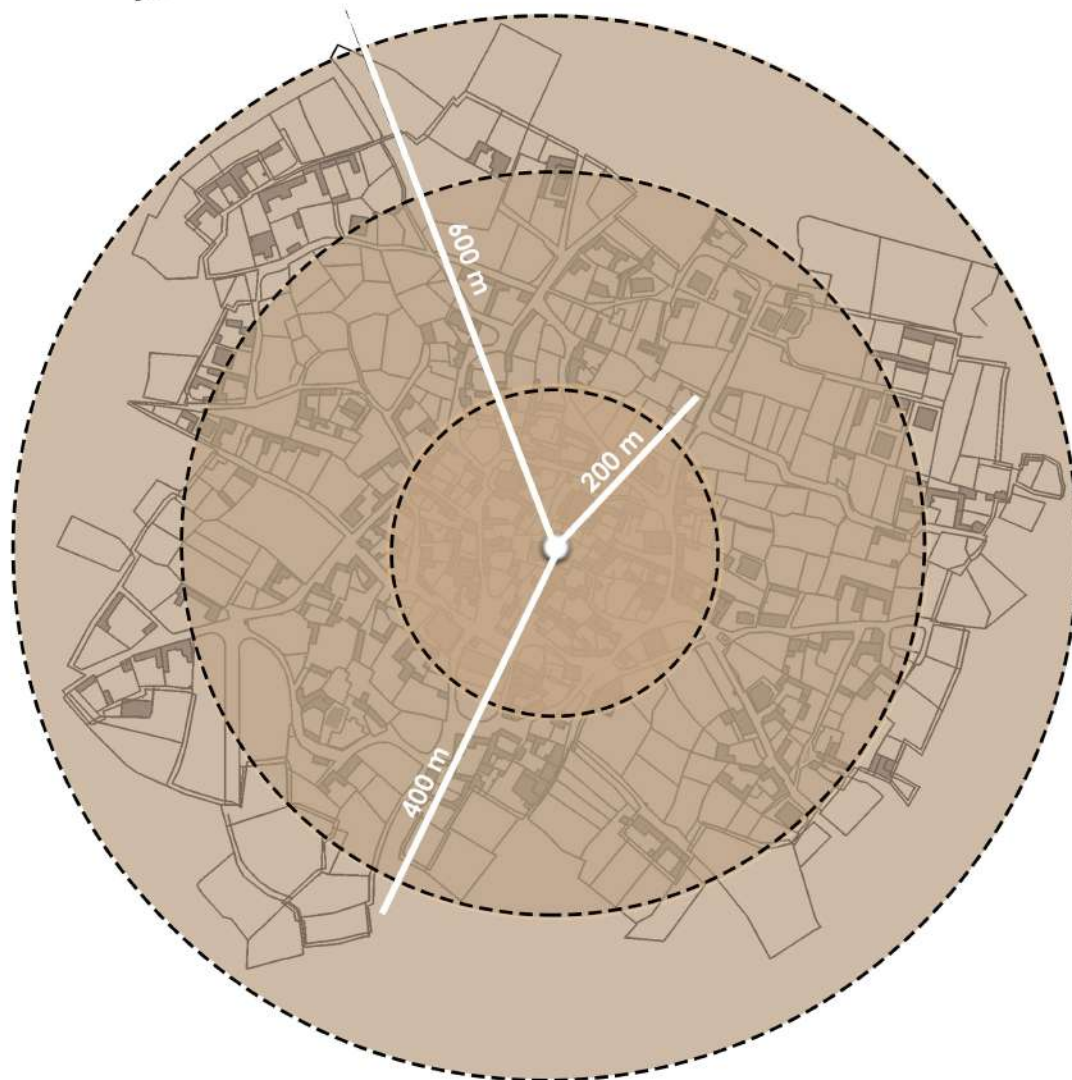
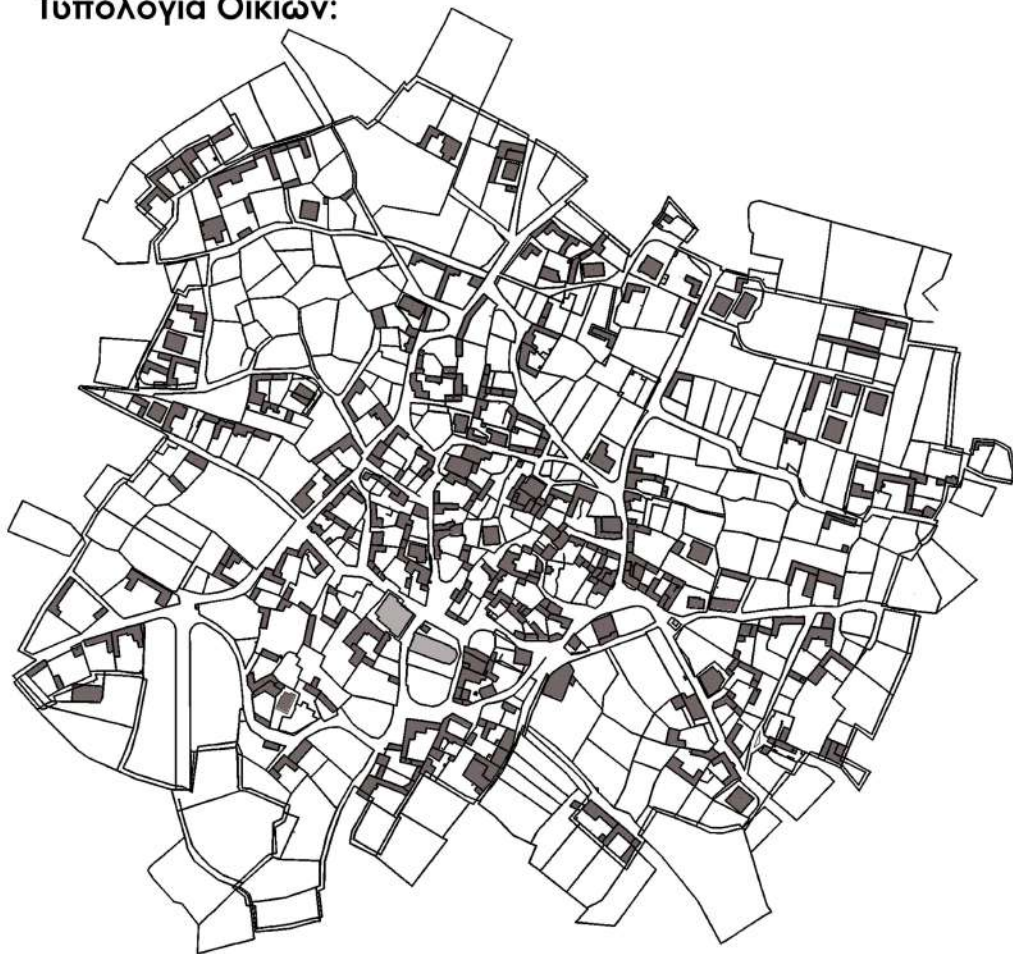

Το χωριό εμφανίζει σχετική πύκνωση στο κέντρο του εάν υποθέσουμε ότι αναπτύσσεται κυκλικά. Το κέντρο αποτελεί και τον κοινωνικό πυρήνα του χωριού καθώς σε ακτίνα 200 μέτρων, βρίσκεται η εκκλησία του Αγίου Γεωργίου, το δημόσιο σχολείο του χωριού, το καφενείο και άλλοι χώροι που επιτρέπουν κοινωνικές συναθροίσεις μεταξύ των κατοίκων της κοινότητας.



Τυπολογίες:

5 παραδείγματα κατοίψεων για κάθε τυπολογία:



62 Οικίες με συμπαγή κάτοψη (σχεδόν τετράγωνη)



15 Οικίες τύπου Π



94 Οικίες τύπου Γ









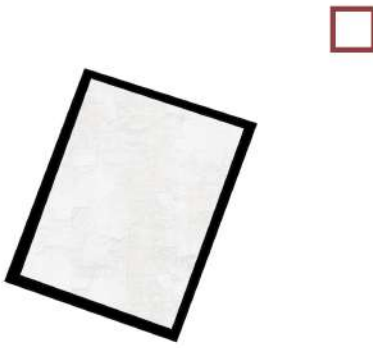

214 Οικίες γραμμικής κάτοψης (ορθογώνιες)

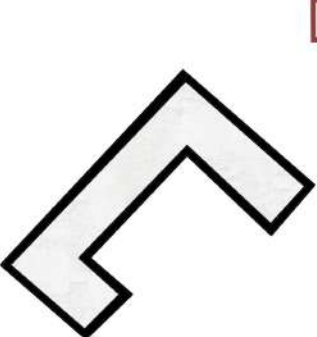

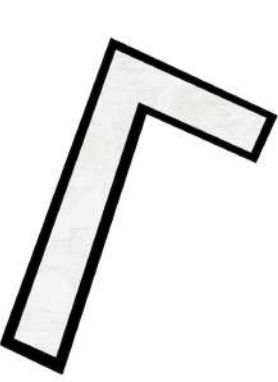
5 Οικίες τύπου τ

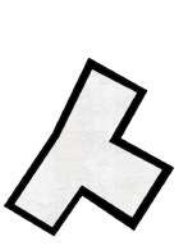
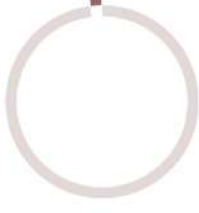

<p>62</p> 	
<p>15</p> 	
<p>94</p> 	
<p>214</p> 	
<p>5</p> 	

Οι οικίες που παρουσιάζονται σε κλίμακα 1:200 είναι οικίες με σχετικά μεγάλο μέγεθος ως προς το εμβαδόν πληρωμής τους.

Το μέγεθος των οικιών του χωριού κυμαίνεται περίπου από τα 10τ.μ (οι μικρότερες σε εμβαδόν κατοικίες) μέχρι και τα 100τ.μ. (οι μεγαλύτερες σε εμβαδόν κατοικίες).

Οι τυπολογίες οικιών διαχωρίζονται σε πέντε τύπους. Στο τύπο του ορθογωνίου, του τετραγώνου, του Π, του Γ και του Τ.

Οι τυπολογίες των οικιών χωρίζονται μεν σε πέντε σχηματικές κατηγορίες ωστόσο δύο οικίες που ανήκουν στην ίδια τυπολογική κατηγορία μπορεί να αποκλείουν αρκετά μεταξύ τους ως προς το σχήμα της κάτοψης καθώς το σχήμα της ίδιας.

Αυτό συνδέεται με πολλούς παράγοντες:
(α) Την σχετική ευμάρεια των ιδιοκτητών για το μέγεθος της οικίας που μπορούν να κατασκευάσουν
(β) Το μέγεθος του διαθέσιμου χώρου (μέγεθος οικοπέδου)
(γ) Την περιοχή ανέγερσης της οικίας (πεδινή, ημιορεινή, ορεινή)

Συμπέρασμα:

Είναι ξεκάθαρη η επικράτηση της τυπολογίας του ορθογωνίου ως η πιο συνηθής κάτοψη που αναγνωρίζουμε στο χωριό. Η τυπολογία Τ και Π είναι οι λιγότερο επικρατούσες.



Συντηρημένες και Ασυντήρητες οικοδομές στον πυρήνα του χωριού:



Ασυντήρητη και εγκαταλελειμμένη οικοδομή



Ασυντήρητη και εγκαταλελειμμένη οικοδομή



Ασυντήρητη και εγκαταλελειμμένη οικοδομή



Συντηρημένη οικοδομή προς ενοικίαση



Συντηρημένη, κατοικημένη οικοδομή



Συντηρημένη, ακατοίκητη οικοδομή

Ασυντήρητες οικοδομές ολόκληρης της περιοχής:



Συντηρημένες οικοδομές ολόκληρης της περιοχής:



Σήμερα το χωριό αποτελείται από τριών ειδών οικοδομές, ανάλογα με την κατάσταση στην οποία βρίσκονται. Συντηρημένες, ασυντήρητες και νέα κτίσματα που συνεχίζουν να αυξάνονται με την πάροδο του χρόνου και την αύξηση του πληθυσμού του χωριού.

- Υπόμνημα:
- Ασυντήρητες
 - Συντηρημένες
 - Νέες κατοικίες

Για ασυντήρητα:

Τα ασυντήρητα αγροτικά σπίτια που υπάρχουν μέχρι και σήμερα στο χωριό φαίνεται να χρησιμοποιούσαν την πέτρα των Λυμπίων για την τοιχοποιία σε τελεκητή μορφή αλλά όχι για το περυσύρωμα της πόρτας και των παραθύρων.

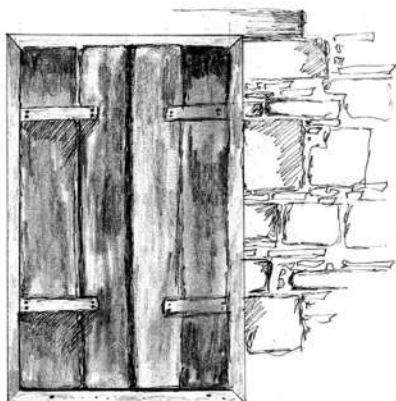

Συμπεράσματα:

Τα συμπεράσματα που βγαίνουν από την καταγραφή αυτή είναι: (α) τα τρία είδη κατοικιών αναπτύσσονται ανάμεικτα χωρίς κάποιο ιδιαίτερο διαχωρισμό και (β) οι συντηρημένες οικοδομές σε σχέση με τις ασυντήρητες είναι λιγότερες αλλά με την πάροδο του χρόνου οι ρόλοι τείνουν να αντιστραφούν.

Σύγκριση πρόσοψης με πίσω όψης οικιών:



Έκταση οικοπέδου:

1



Έκταση οικοπέδου:

2

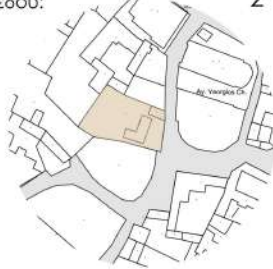

Έκταση οικοπέδου:

3



Οικία:



Αρχοντικό:



Οικία:

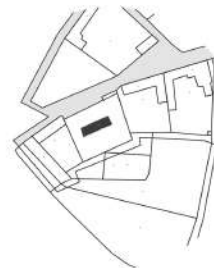

Οικία με όροφο:



Αρχοντικό με όροφο:

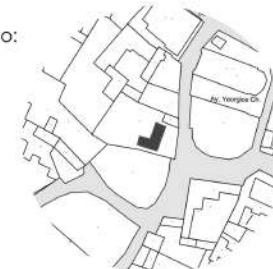

Οικία με όροφο:

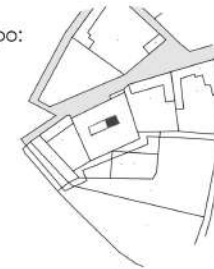

Σύγκριση πρόσοψης με πίσω όψης οικιών:



1

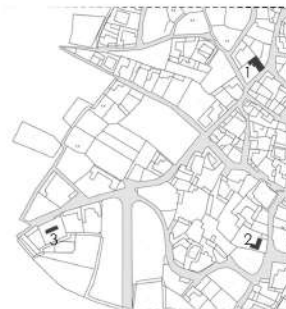
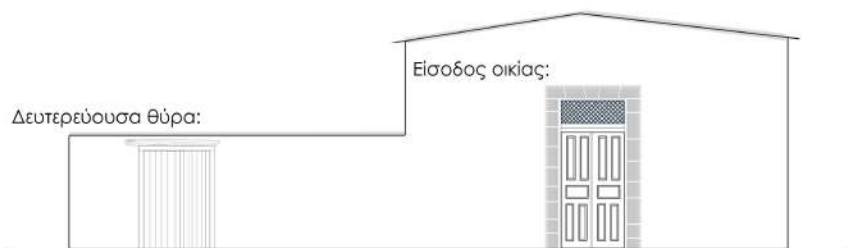

2

Πρόσοψη:



Πίσω όψη:

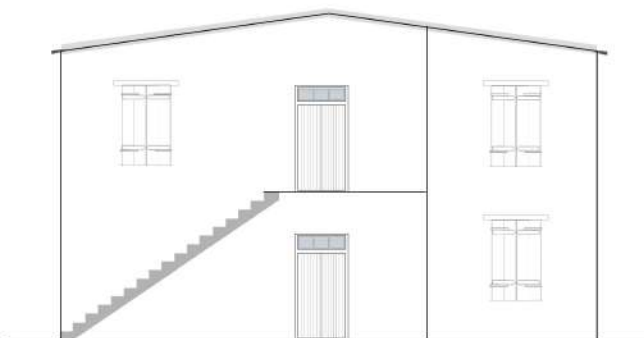

3

Πρόσοψη:

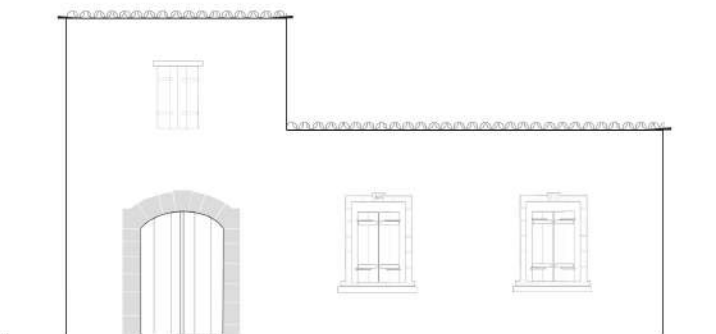

Πίσω όψη:

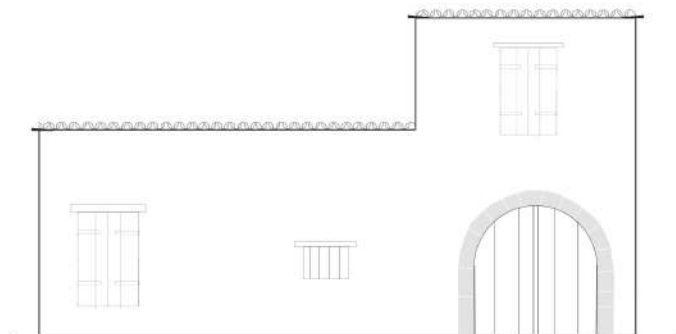

Ανάλυση θυρωμάτων

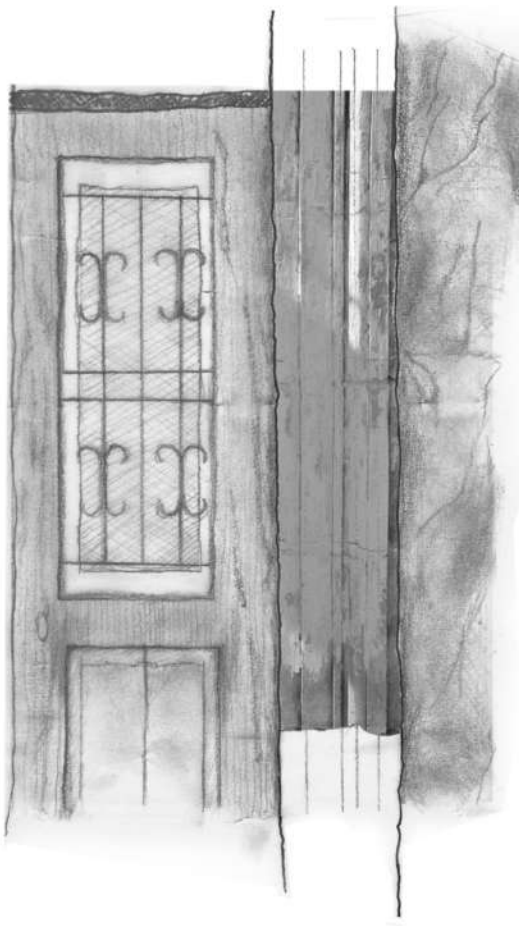

Περιθώματα από πελεκητή πέτρα με διακοσμητικές χαραξίες:



Χαράξεις πέτρας:

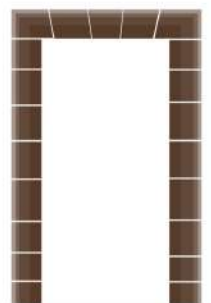
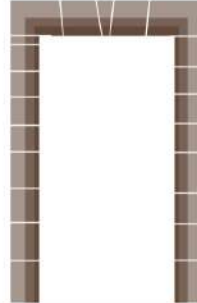
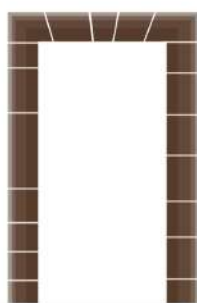
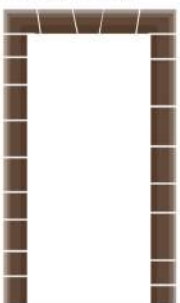

Ανάλυση αγροτικού τύπου πόρτας:



Σανιδωτά θυρώματα:

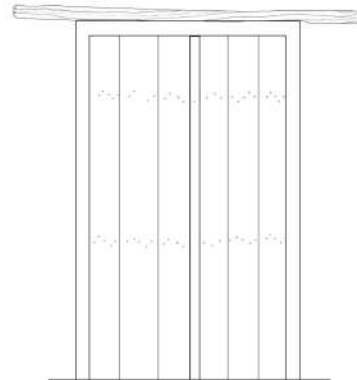
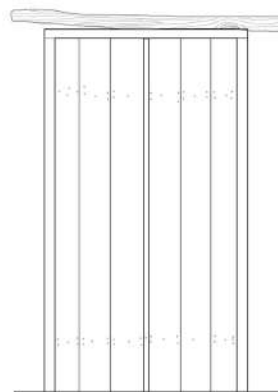
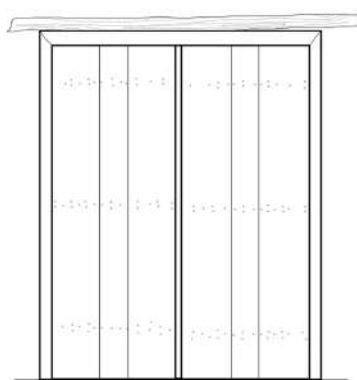
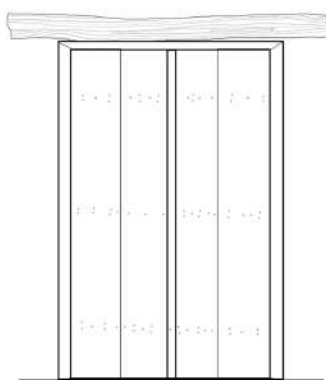

Συχνότητα σανίδας:

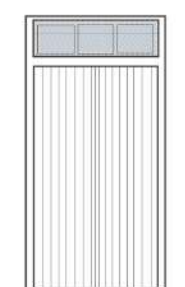
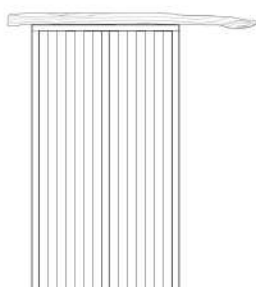
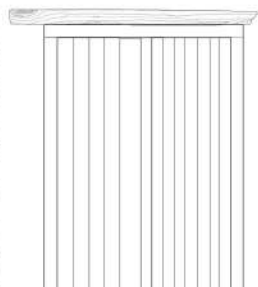
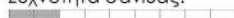

Συχνότητα σανίδας:

Συμπέρασμα: οι πιο πυκνές και λεπτές σανίδες αντιπροσωπεύουν την νεότερη εποχή του χωριού.

Θυρώματα

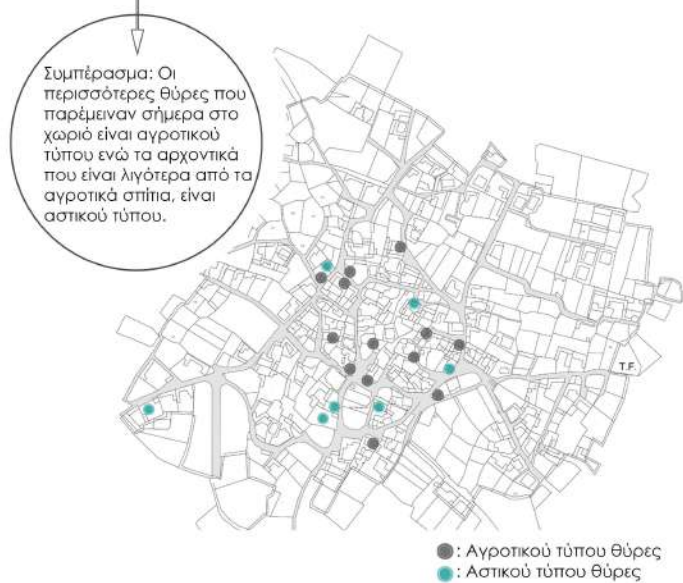
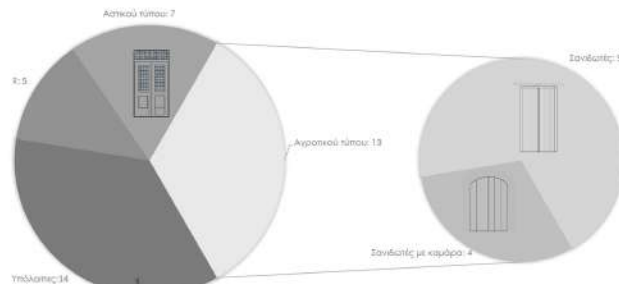

Ανάλυση αστικού τύπου πόρτας:



Περιοχή εμφάνισης αστικού τύπου θυρώματα:



Θυρώματα νταμπλαδωτά (με κεταπέδες) και με περιθυρώματα από πελεκητή πέτρα με διακοσμητικές χαράξεις:

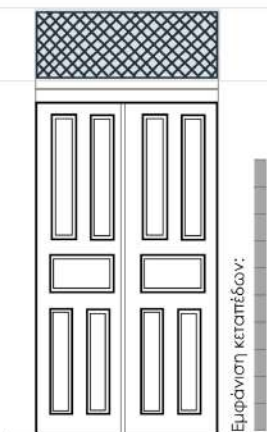

Υλικότητα: Σίδηρο/ Γυαλί/ Ξύλο

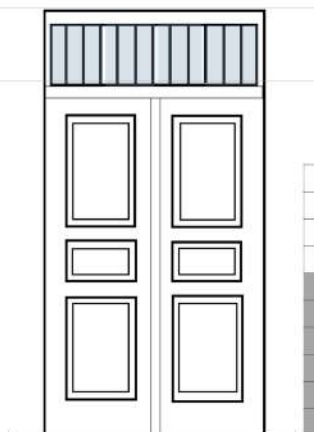

Σίδηρο/ Γυαλί/ Ξύλο

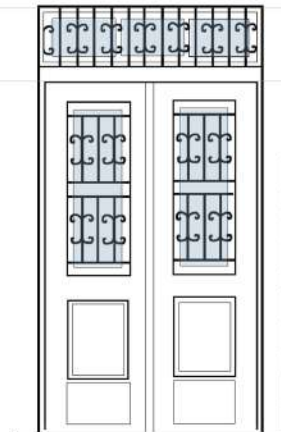

Σίδηρο/ Γυαλί/ Ξύλο

Φεγγίτες: διάκοσμος από σίδηρο

Ανάλυση αγροτικού τύπου πόρτας:



Σανιδωτά θυρώματα με περιθυρώματα από πελεκητή πέτρα είτε τοξωτά είτε οριζόντια:

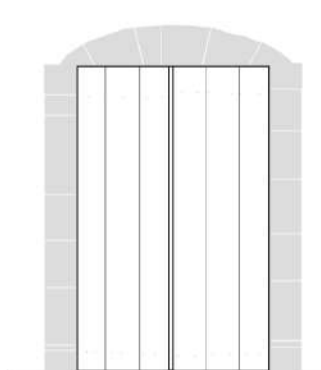
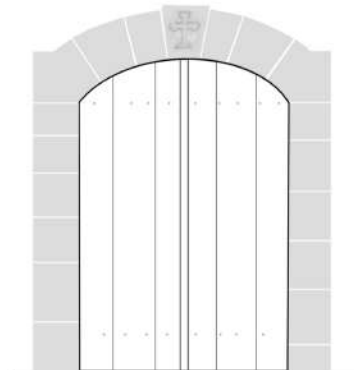
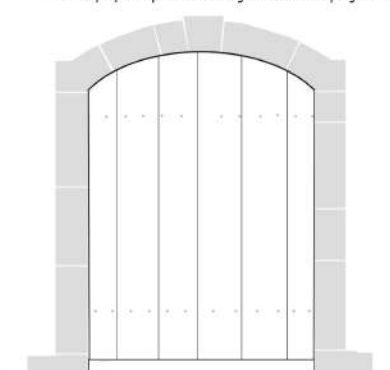

Συχνότητα σανίδας:



Ανάλυση παραθύρων:

Πρώτο είδος παραθύρων: Αγροτικό



Παράδειγμα 1



Παράδειγμα 2



Παράδειγμα 3

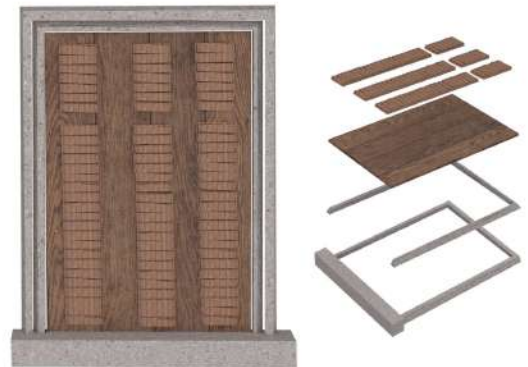

Παράδειγμα 4



Παράδειγμα 5

Ανάλυση πέντε ειδών αγροτικών παραθύρων και δύο αστικών. Αντιπρόσωπεύουν περίπου μία αναλογία αγροτικού-αστικού παραθύρου στο χωριό.

Δεύτερο είδος παραθύρων: Αστικό



Παράδειγμα 6

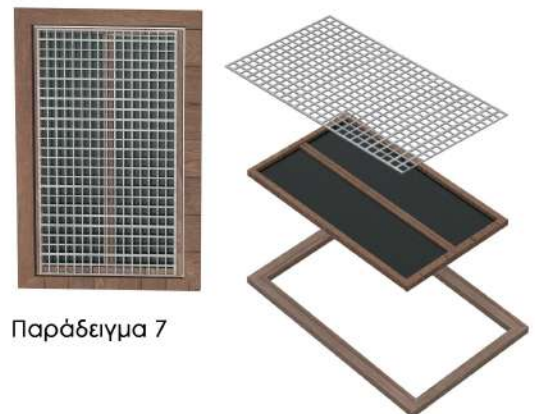

Παράδειγμα 7

Ανάλυση παραθύρων:



Αστικού τύπου παράθυρο

Περιθώρωμα από πελεκητή πέτρα μαζί με εσωτερική ξύλινη κάσια στην οποία ενσωματώνεται το γυαλί.

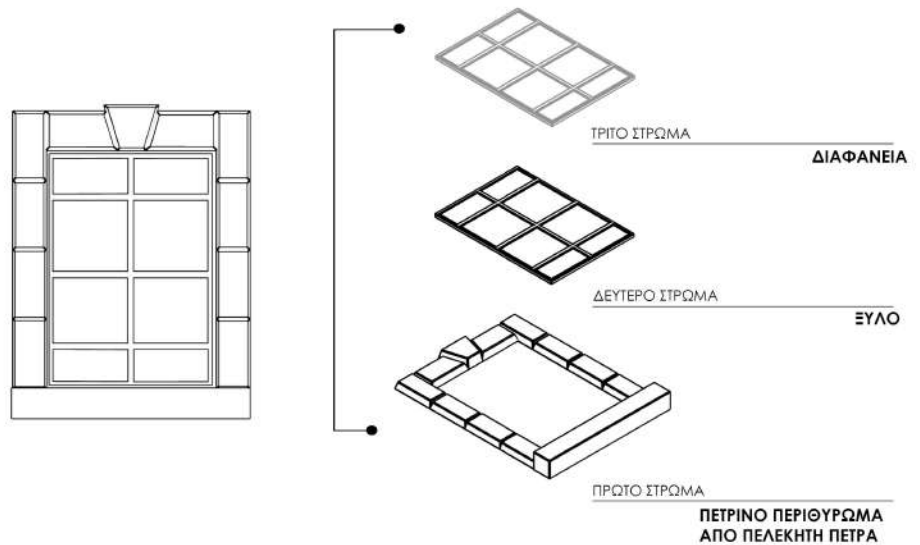

Αστικού τύπου παράθυρο

Περιθώρωμα από πελεκητή πέτρα με μια εσωτερική ξύλινη κάσια και τρεις σειρές από οριζόντιες περσίδες.

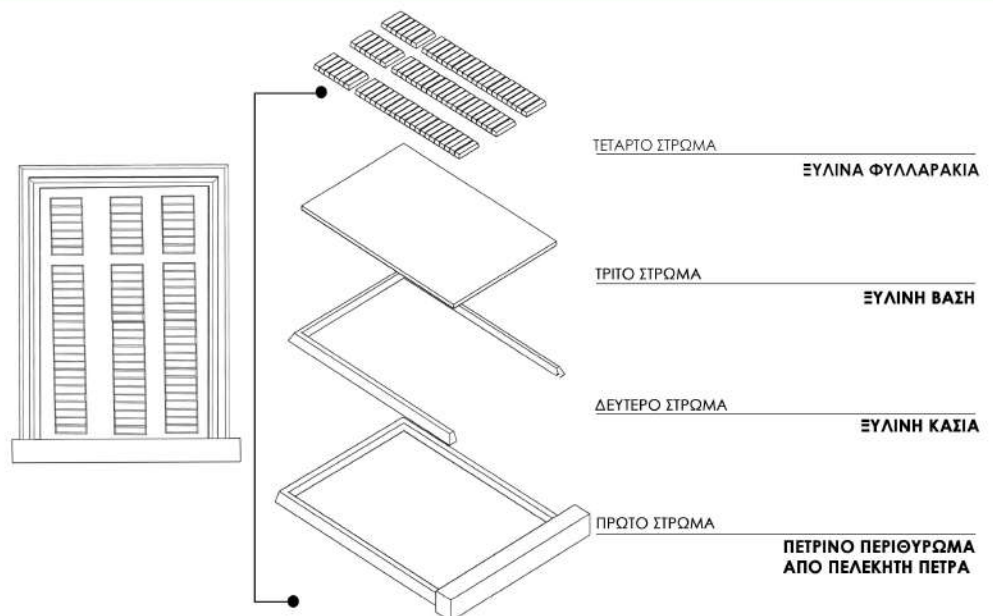

Ανάλυση παραθύρων:



Αγροτικού τύπου παράθυρο

Παράθυρο με απλή ξυλίνη κάσια (κάσιωμα) ενσωματωμένο στην πέτρα του τοίχου. Υπάρχουν σιδεριές για προστασία και επιπλέον ένα μεταλικό δικτύωμα καρφωμένο στο ξύλο

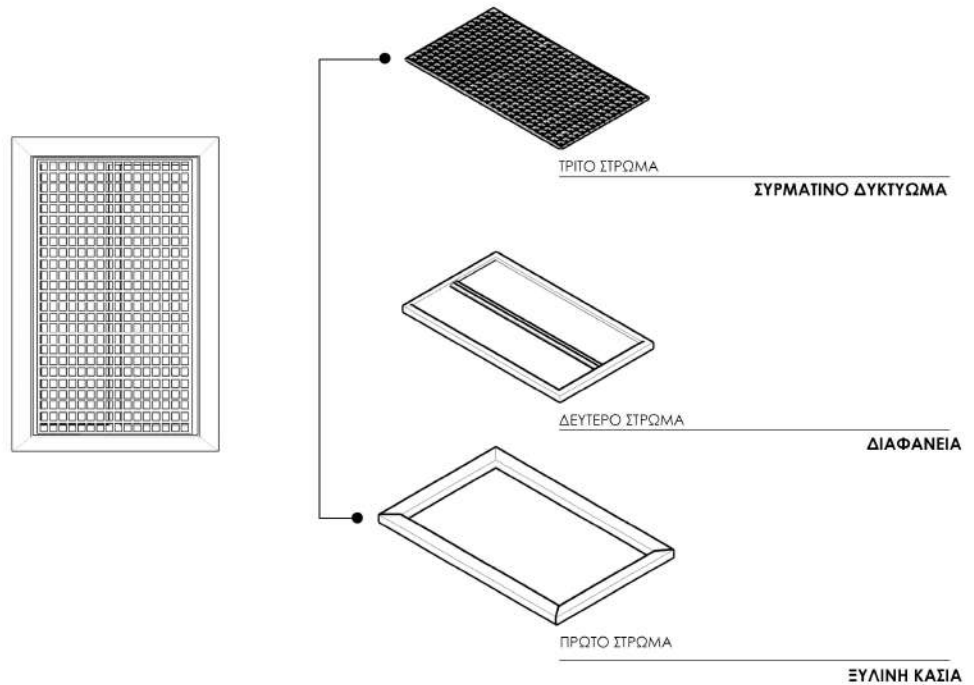

Αγροτικού τύπου παράθυρο

Περιθώρωμα από πελεκητή πέτρα με τριγωνικό αέτωμα από πάνω, διακοσμημένο στο κεντρικό σημείο του τυμπάνου του αετώματος. (Σκαλισμένο διακοσμητικό λουλούδι και χαραγμένη ημερομηνία κατασκευής.)

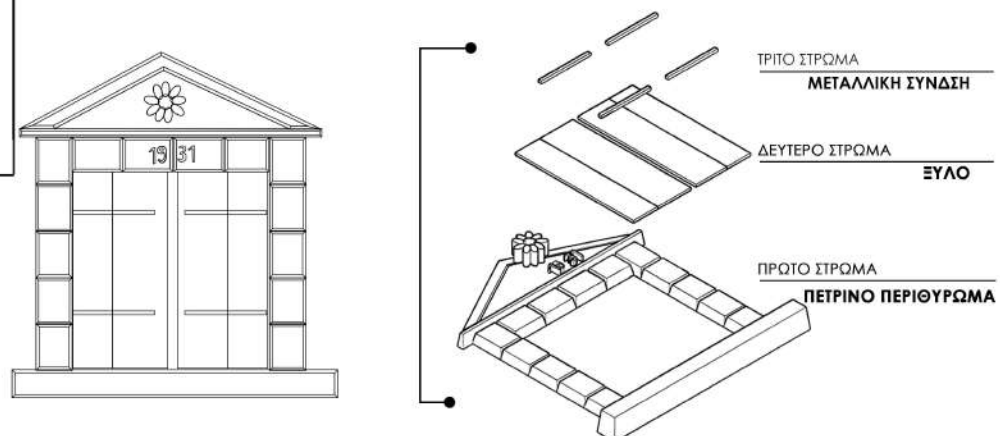

Ανάλυση παραθύρων:



Αγροτικού τύπου παράθυρο

Πέτρινο περιθύρωμα από πελεκητή πέτρα και ξύλινο εσωτερικό περιθύρωμα με μεταλλικές συνδέσεις.

Στο πάνω μέρος της πέτρας είναι λαξευμένη η ημερομηνία κατασκευής της οικίας.

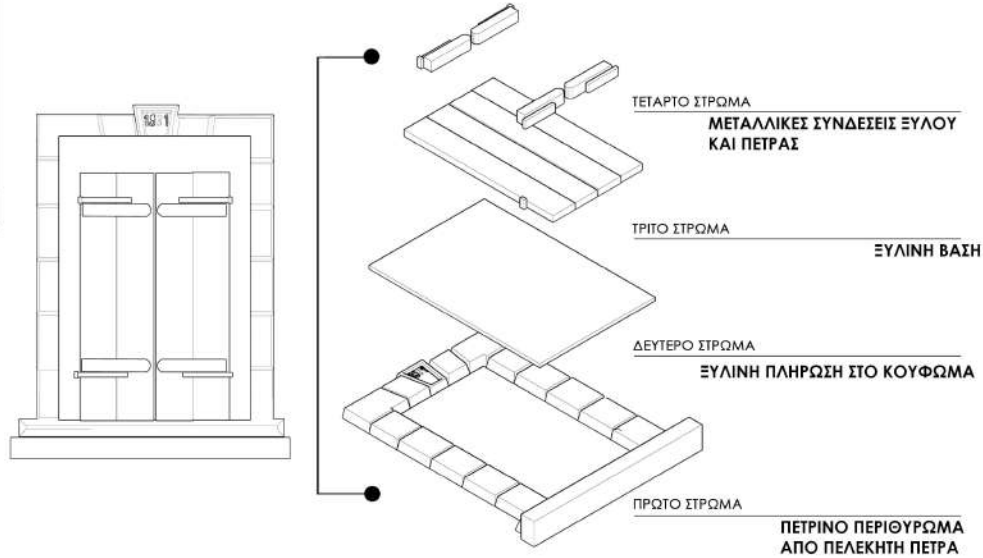

Αγροτικού τύπου παράθυρο

Πέτρινο περιθύρωμα από πελεκητή πέτρα εξωτερικά του κουφώματος και ξύλινη πλήρωση τα οποία ενώνονται με μεταλλικές συνδέσεις. Στο πάνω μέρος της πέτρας αναγράφεται η ημερομηνία κατασκευής.

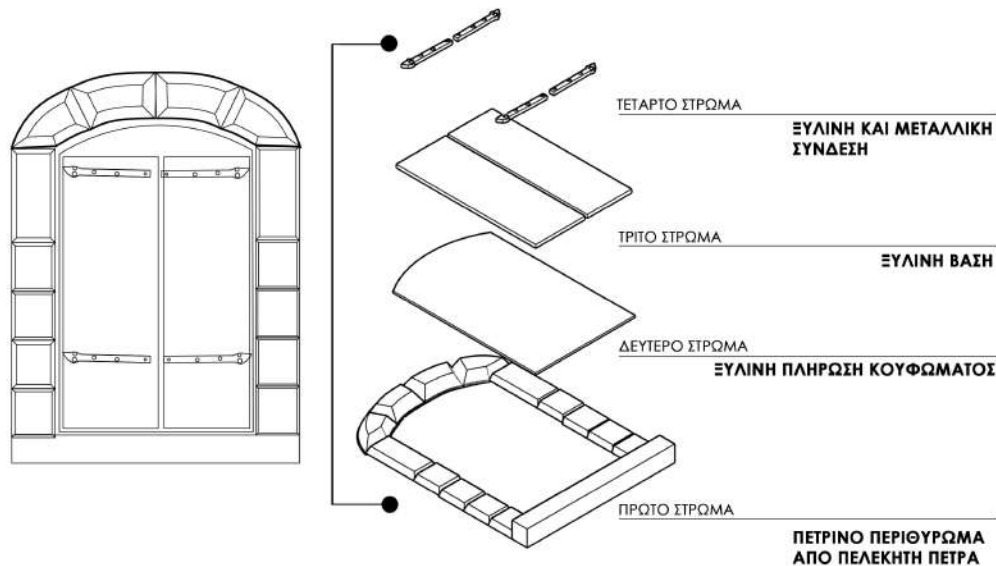

Ανάλυση παραθύρων:



Αγροτικού τύπου παράθυρο

Πέτρινο περιθύρωμα από πελεκητή πέτρα εξωτερικά και ξύλινη πλήρωση του κουφώματος.

Το περιθύρωμα ενώνεται με το ξύλο με μεταλλικούς στροφείς και ζυγούς

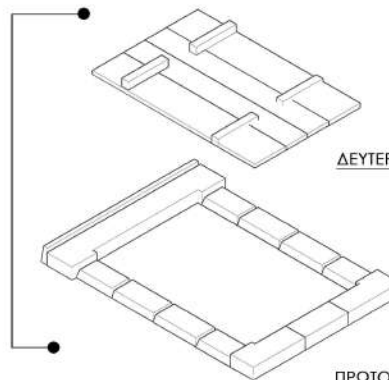
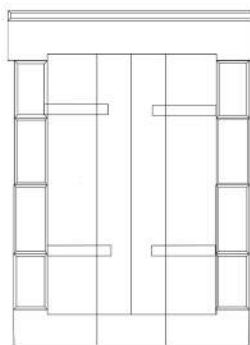

ΔΕΥΤΕΡΟ ΣΤΡΩΜΑ

ΕΥΛΟ

ΠΡΩΤΟ ΣΤΡΩΜΑ

ΠΕΤΡΙΝΟ ΠΕΡΙΘΥΡΩΜΑ ΑΠΟ ΠΕΛΕΚΗΤΗ ΠΕΤΡΑ

Συμπέρασμα:

Τα περισσότερα παράθυρα του χωριού είναι αγροτικού χαρακτήρα. Αποτελούνται από σανιδωτά ξύλινα παραθυρόφυλλα και περιμετρικά περιβάλλονται από πέτρινο περιθύρωμα.

Αξιοσημείωτη είναι η παρατήρηση ότι όλα τα παράθυρα και των δύο κατηγοριών έχουν περιθύρωμα που αποτελείται από λαξευμένη πέτρα των Λυμπιών.

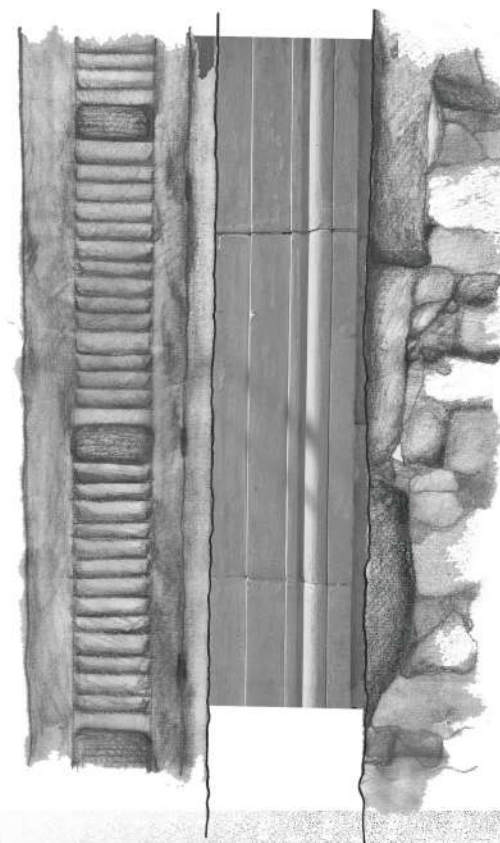

Πλάκες με ανάγλυφο στις εξώθυρες και στα παράθυρα

Τύποι θυρών και παραθύρων που εντοπίστηκαν ανάγλυφα:

Παράθυρα οικίας 2 αγροτικού τύπου:



Εξώθυρα και παράθυρο οικίας 4 αγροτικού τύπου:



Εξώθυρες οι οποίες υπέστησαν αλλαγές (1,3,5):



Εξώθυρα και παράθυρο οικίας 6 αγροτικού τύπου:



Εμφάνιση αναγλύφων στον χάρτη:

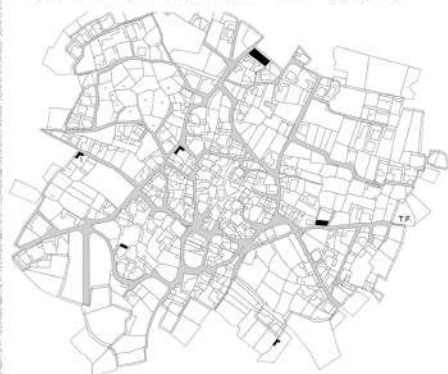

Τυπολογία κτιρίων:

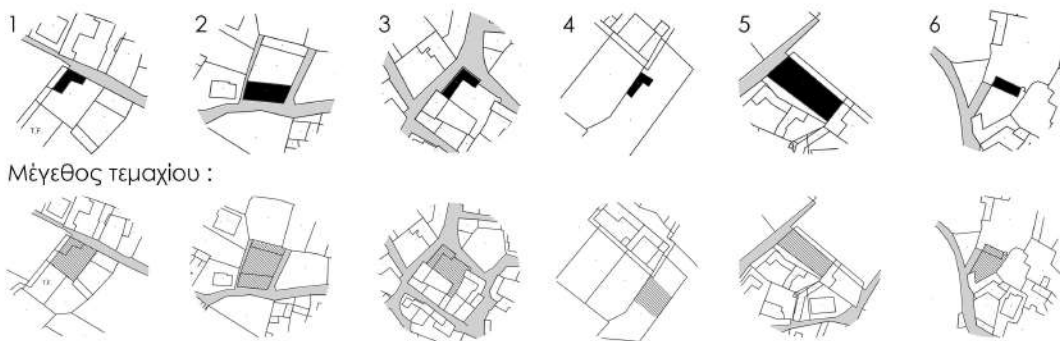

Μέγεθος τεμαχίου :

Διαχωρισμός αναγλύφων ανάλογα με αντιπροσωπευτικό σχέδιο που αναπαριστάται:

Φυλακτό του σπιτιού:

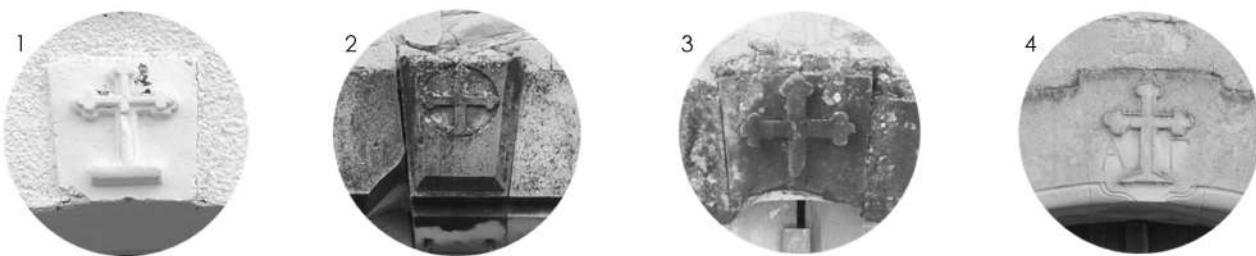

Χρονολογία κατασκευής του σπιτιού:

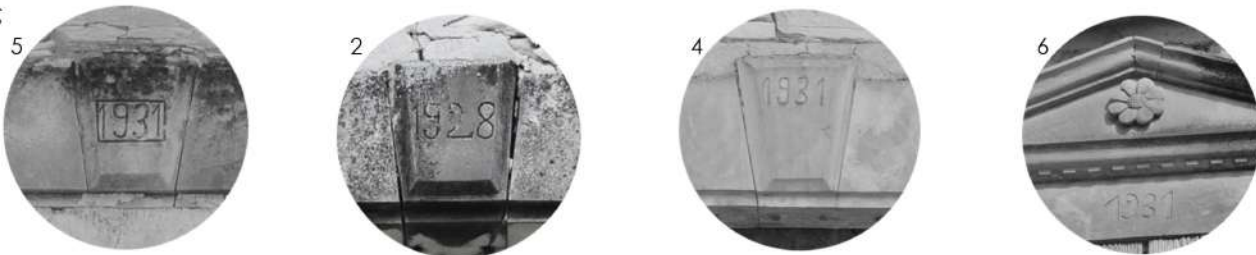

Ανάγλυφο διάκοσμο του σπιτιού:

